

XXXVII PUCHAR ARKI

Mistrzostwa Polski juniorów w klasie Laser Standard
Impreza zaliczana do Pucharu Polski według wsp. 100 dla klas Laser 4,7, Laser Radial oraz Laser Standard

III eliminacja do Mistrzostw Europy juniorów w klasie Laser Radial U19

III eliminacja do Mistrzostw Europy juniorów w klasie Laser Radial U21

II eliminacja do Ogólnopolskiej Olimpiady Młodzieży w klasie Laser 4,7

III eliminacja do Mistrzostw Świata w klasie Laser 4,7 U16

Władysławowo, 09.06-11.06.2017 r.

INSTRUKCJA ŻEGLUGI

1. PRZEPISY

- 1.1 Regaty zostaną rozegrane zgodnie z 'przepisami' zdefiniowanymi w *Przepisach Regatowych Żeglarstwa*.
- 1.2 Dodatek P – „Specjalne procedury dla przepisu 42”, ma zastosowanie.
- 1.3 W przepisach dotyczących niniejszych regat:
[NP] – oznacza przepis, naruszenie którego nie stanowi podstawy do protestu przez jacht. Zmienia to PRŻ 60.1 (a).

2. PRZEPISY BEZPIECZEŃSTWA [DP] [NP]

- 2.1 Zawodnicy mają obowiązek noszenia osobistych środków asekuracyjnych przez cały okres przebywania na wodzie.
- 2.2 Jacht, który nie opuszcza portu musi o tym jak najszybciej powiadomić komisję regatową.
- 2.3 Jacht, który wycofa się z wyścigu musi powiadomić o tym komisję regatową przed opuszczeniem akwenu lub, gdy nie jest to niemożliwe, jak najszybciej po powrocie na brzeg.
- 2.4 Jacht, który wycofał się z wyścigu zgodnie z punktem 2.3 instrukcji żeglugi zobowiązany jest do wypełnienia w biurze regat formularza wycofania się z wyścigu, przed upływem czasu protestowego.
- 2.5 Dodatkowe informacje dotyczące bezpieczeństwa, w tym numery telefonów, do służb ratowniczych i medycznych umieszczone zostaną na tablicy ogłoszeń.
- 2.6 Gdy na statku komisji wystawiona jest flaga AP nad flagą H lub flaga N nad flagą H wszystkie jachty **muszą** wrócić na brzeg i czekać na dalsze informacje. Gdy flaga AP nad flagą H jest wystawiona na brzegu, jachtom nie wolno opuszczać portu. Zmienia to PRŻ Sygnały wyścigu AP nad H i N nad H.
- 2.7 Kiedy komisja regatowa wywiesi flagę V z powtarzającymi się sygnałami dźwiękowymi wszystkie łodzie oficjalne i łodzie pomocnicze (kierownicy ekip, trenerzy, kibice) muszą monitorować kanał VHF komisji regatowej danej trasy w oczekiwaniu na informacje o uczestnictwie w akcjach poszukiwawczych i ratowniczych. Informacja o wywieszeniu flagi V będzie podana przez radio.

3. KODEKS POSTĘPOWANIA [DP]

Zawodnicy, trenerzy, kibice i inne osoby wspierające muszą stosować się do wymagań organizatorów, komisji regatowej i zespołu protestowego.

4. KOMUNIKACJA Z ZAWODNIKAMI

- 4.1 Komunikaty dla zawodników będą umieszczane na oficjalnej tablicy ogłoszeń znajdującej się przy biurze regat na terenie portu we Władysławowie.
- 4.2 Sygnały podawane na brzegu będą wystawiane na maszcie sygnałowym przy parkingu dla łodzi, na terenie portu we Władysławowie.

4.3 Gdy flaga AP jest wystawiona na brzegu słowa: „1 minuta” zostają zastąpione przez: „nie wcześniej niż 45 minut”. Niniejszy punkt zmienia sygnał AP w Sygnałach Wyścigu PRŻ.

4.4 [DP] Flaga D wystawiona na brzegu wraz z jednym sygnałem dźwiękowym oznacza „Sygnał ostrzeżenia zostanie podany nie wcześniej niż 45 minut po wystawieniu flagi D”. Jachtom nie wolno opuszczać ich miejsc parkingowych dopóki flaga D nie zostanie wystawiona.

5. ZMIANY W INSTRUKCJI ŻEGLUGI

5.1 Wszystkie zmiany w instrukcji żeglugi będą ogłaszane przed godziną 9.00 w dniu, w którym zaczynają obowiązywać z wyjątkiem, że zmiana w planie czasowym rozgrywania wyścigów musi być ogłoszona do godziny 20.00 w dniu poprzedzającym jej obowiązywanie.

6. FORMAT REGAT

Regaty rozegrane będą w formacie pojedynczej serii wyścigów.

7 PROGRAM REGAT

7.1 Wyścigi planowane są jak poniżej:

Data	Liczba wyścigów	Sygnał ostrzeżenia
09.06.2017	3 wyścigi	12.00
10.06.2017	3 wyścigi	11.00
11.06.2017	2 wyścigi	11:00

7.2 Wyścigi nie rozegrane w danym dniu mogą zostać rozegrane w kolejnych dniach decyzją komisji regatowej.

7.3 Sygnał ostrzeżenia do kolejnego wyścigu dnia zostanie podany najszybciej jak to możliwe.

7.4 Aby zawiadomić jachty, że wyścig lub seria wyścigów wkrótce się rozpocznie, co najmniej 5 minut przed podaniem sygnału ostrzeżenia zostanie wystawiona flaga pomarańczowa wraz z pojedynczym sygnałem dźwiękowym.

7.5 Ostatniego dnia regat żaden sygnał ostrzeżenia nie zostanie podany później niż o godzinie 13:00.

8 TRASY

Rysunki w załączniku nr 1 pokazują trasy, włączając ich oznakowanie, przybliżone kąty pomiędzy bokami trasy, kolejność okrążania znaków i stronę, po której każdy znak musi być pozostawiony.

9 ZNAKI

9.1 Znakami 1, 2, 3S/3P, 4S/4P będą żółte boje w kształcie stożków.

9.2 Nowymi znakami, o których mowa w IŻ 12.1 będą białe boje w kształcie stożków.

9.3 Znakami startu będą statki komisji regatowej na prawym i lewym końcu.

9.4 Znakami mety będą statek komisji regatowej na lewym końcu i boja tykowa na prawym końcu.

10 FLAGI KLAS

Stosowane będą następujące flagi klas:

Klasa	Flaga
LAS	biała flaga z logo klasy
LAR	biała flaga z napisem Radial
L4.7 K	zielona flaga z logo klasy LAS
L4.7 M	żółta flaga z logo klasy LAS
Open Bic	żółta flaga z logo klasy Open Bic

11 START

- 11.1 Linia startu przebiegać będzie pomiędzy masztami z pomarańczowymi flagami wystawionymi na znakach startu.
- 11.2 [DP] Jachty, których sygnał ostrzeżenia nie został jeszcze podany, muszą unikać przebywania w polu startowym. Pole startowe wyznacza obszar rozciągający się w odległości 50 metrów w każdym kierunku od linii startu i jej znaków.
- 11.3 Jacht, który wystartuje później niż 4 minuty po swoim sygnale startu będzie sklasyfikowany jako DNS. Niniejszy punkt zmienia PRZA4 i A5.

12 ZMIANA TRASY

- 12.1 Aby zmienić następny bok trasy, komisja regatowa:
- ustawi nowy znak określony w IŻ 9.2,
 - przesunie linię mety lub
 - przesunie znaki bramki.
- Kiedy nowy znak jest ustawiony na pozycji, oryginalny znak zostanie usunięty tak szybko jak to możliwe. W kolejnej zmianie nowy znak zastąpiony będzie oryginalnym znakiem.
- 12.2 Trasy nie będą skracane. Niniejszy punkt zmienia PRŻ 32.

13 META

Linia mety przebiegać będzie między masztem z niebieską flagą na statku mety a znakiem mety.

14 LIMIT CZASU I PLANOWANY CZAS WYŚCIGU

- 14.1 Obowiązują następujące limity czasu i planowane czasy trwania wyścigów:

Klasa	Limit czasu	Planowany czas wyścigu	Czas otwarcia mety
LAS, LAR, L4,7 K I L4,7M	75 min	50 min	15 min
Open Bic	60 min	35 min	10 min

- 14.2 Jachty, które nie ukończą w czasie oznaczonym jako czas otwarcia mety po tym, jak pierwszy jacht przebył trasę wypełniając wszystkie zobowiązania PRŻ 28, będą traktowane jako DNF. Niniejszy punkt zmienia PRŻ 35, A4 i A5.

15 INSPEKCJA SPRZĘTU I WYPOSAŻENIA [DP] [NP]

Jacht lub jego wyposażenie mogą podlegać kontroli w dowolnym czasie dla potwierdzenia zgodności z przepisami klasowymi. Jacht może zostać poinformowany na wodzie przez mierniczego regat, aby udał się natychmiast do miejsca przeznaczonego na inspekcję.

16 ZMIANA WYPOSAŻENIA [DP]

Wymiana uszkodzonego lub utraconego wyposażenia jest niedozwolona bez zgody komisji regatowej. Prośby o wymianę muszą być składane do komisji regatowej przy pierwszej nadarzającej się okazji.

17 ŁODZIE OFICJALNE

Łodzie oficjalne będą oznakowane następująco:

- łodzie operacyjne i sędziowskie – flaga koloru czerwonego;
- łodzie zespołu protestowego – flaga z napisem JURY;
- łódź mierniczego regat – flaga z napisem MEASURER;
- łódź mediów – flaga z napisem PRESS.

18 ŁODZIE POMOCNICZE

- 18.1 Kierownicy ekip, trenerzy, kibice i inne osoby wspierające muszą przebywać na zewnątrz obszarów, w których ścigają się jachty, od czasu sygnału przygotowania dla pierwszej klasy startującej do czasu, gdy wszystkie jachty ukończą lub do czasu, gdy komisja regatowa zasygnalizuje odroczenie, odwołanie generalne lub przerwanie wyścigu.
- 18.2 Dodatkowo łodzie pomocnicze płynące z prędkością powyżej 5 węzłów muszą przebywać w odległości minimum 150 metrów od jakiegokolwiek jachtu w wyścigu.

19 PUNKTACJA

- 19.1 Regaty zostaną uznane za ważne po rozegraniu 3 wyścigów.
- 19.2 W przypadku rozegrania mniej niż 5 wyścigów, wszystkie wyniki jachtu będą liczone do jego punktacji końcowej. W przypadku rozegrania 5 i więcej wyścigów, jeden najgorszy rezultat jachtu będzie odrzucony.
- 19.3 W przypadku zarzutu błędu w wynikach wyścigu lub serii wyścigów, jacht może wypełnić formularz sprostowania wyniku dostępny w biurze regat.

20 PROTESTY I PROŚBY O ZADOŚĆUCZYNIENIE

- 20.1 Formularze protestowe będą dostępne w biurze regat znajdującym się na terenie portu we Władysławowie, gdzie należy składać protesty przed upływem czasu protestowego.
- 20.2 Czas protestowy wynosi 60 minut po ukończeniu przez ostatni jacht ostatniego wyścigu ostatniej klasy w danym dniu.
- 20.3 Zestawienie protestów będące informacją dla zawodników o terminie rozpatrywania oraz, czy są stroną lub świadkiem w proteście, wywieszane będzie w ciągu 30 minut po zakończeniu limitu czasu składania protestów. Rozpatrywania będą odbywać się w pokoju zespołu protestowego na terenie portu we Władysławowie.
- 20.4 Zawiadomienia o protestach składanych przez komisję regatową lub zespół protestowy mogą być wywieszane celem poinformowania zawodników zgodnie z PRŻ 61.1(b).
- 20.5 Lista jachtów, które zgodnie z Dodatkiem P zostały ukarane przez zespół protestowy za naruszenie PRŻ 42 będzie wywieszona na tablicy ogłoszeń.
- 20.6 Kary za naruszenie przepisów klasowych pozostają w gestii zespołu protestowego
- 20.7 Ostatniego dnia regat lub serii podstawowej prośba o zadośćuczynienie odnosząca się do decyzji zespołu protestowego może być wniesiona nie później niż 30 minut po wywieszeniu decyzji. Niniejszy punkt zmienia PRŻ 62.2.

21 REKLAMOWANIE [DP] [NP]

Jachty są zobowiązane do noszenia naklejek dostarczonych przez organizatora.

22 ŁĄCZNOŚĆ RADIOWA [DP]

Jachtowi nie wolno emitować sygnałów radiowych w czasie wyścigu ani otrzymywać specjalnych sygnałów radiowych, które nie byłyby dostępne dla wszystkich jachtów. Niniejsze ograniczenie dotyczy również telefonów komórkowych.

23 ZASTRZEŻENIE ODPOWIEDZIALNOŚCI

Zawodnicy uczestniczą w regatach całkowicie na własne ryzyko – patrz PRŻ 4. Decyzja o uczestniczeniu w wyścigu. Organizator nie przyjmie żadnej odpowiedzialności za uszkodzenia sprzętu lub uszkodzenia osób lub śmierci w związku z regatami, przed, podczas lub po regatach.

24 UBEZPIECZENIE

Każdy uczestniczący jacht musi posiadać ważne ubezpieczenie od odpowiedzialności cywilnej (OC) w minimalnej kwoty gwarancyjnej w wysokości 1 500 000 EUR, lub wartość równoważną na czas regat.

ZAŁĄCZNIK nr 1 – TRASY

Trasa trapezowa zewnętrzna

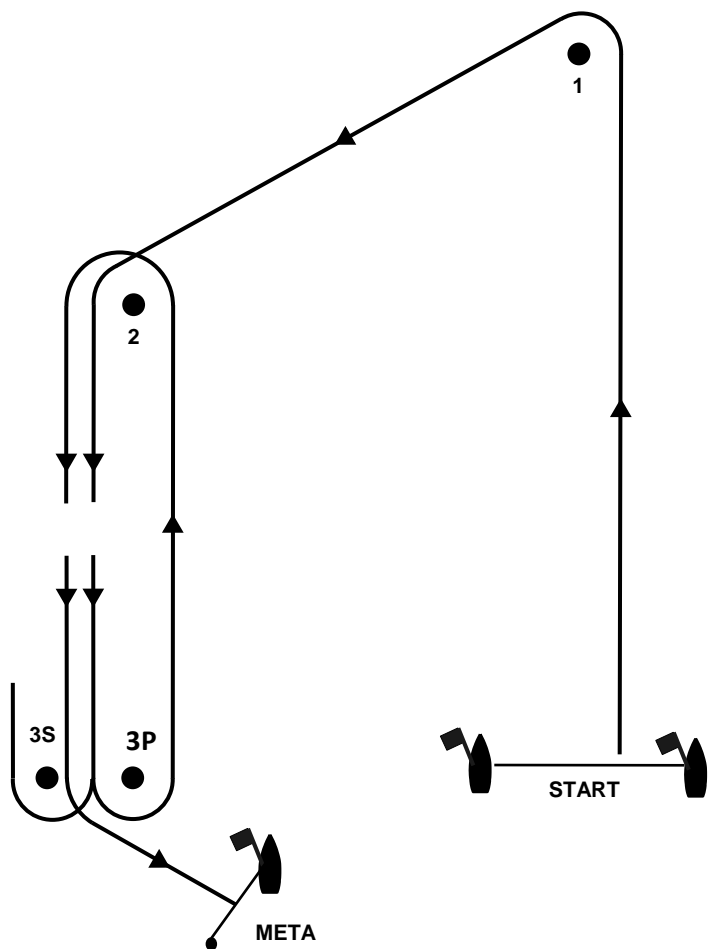

Trasa trapezowa wewnętrzna

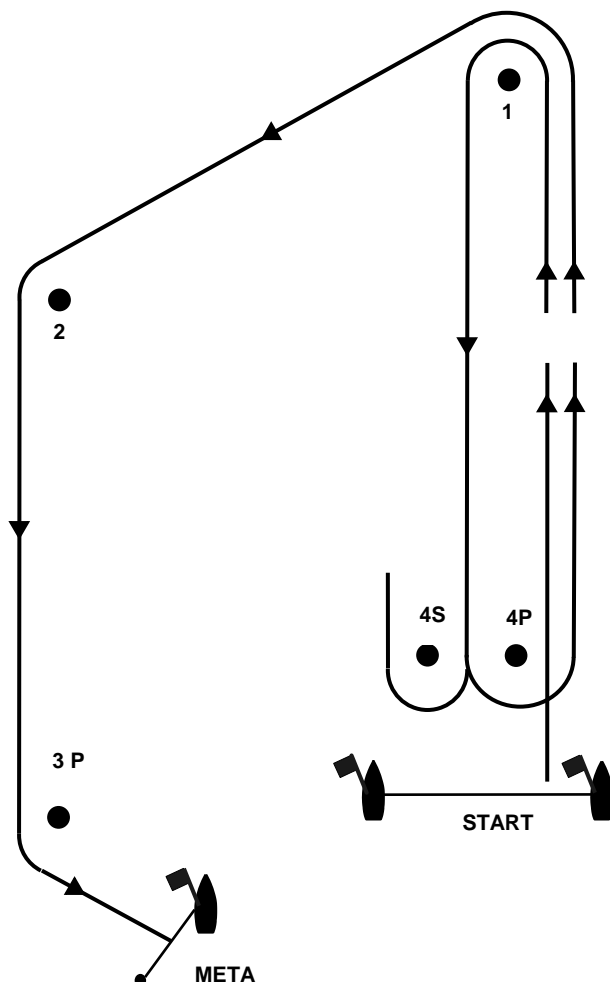

Oznaczenie trasy	Konfiguracja
Biała flaga lub tablica z napisem OUT	START – 1 – 2 – 3S /3P – 2 – 3P – META

Oznaczenie trasy	Konfiguracja
Biała flaga lub tablica z napisem IN	START – 1 – 4S/4P – 1 – 2 – 3P – META

Trasa trapezowa dla klasy Open Bic

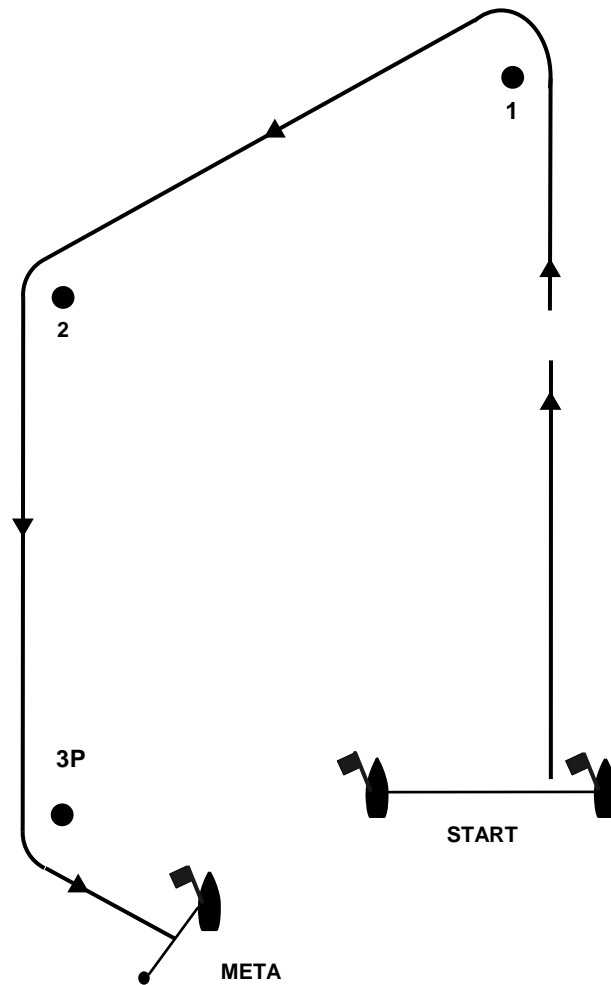

Konfiguracja

START – 1 – 2 – 3P – META